

製品名	ベンチフリューム		参考質量
呼び名	200	本体	90 kg
		ふた	37 kg

## 本体

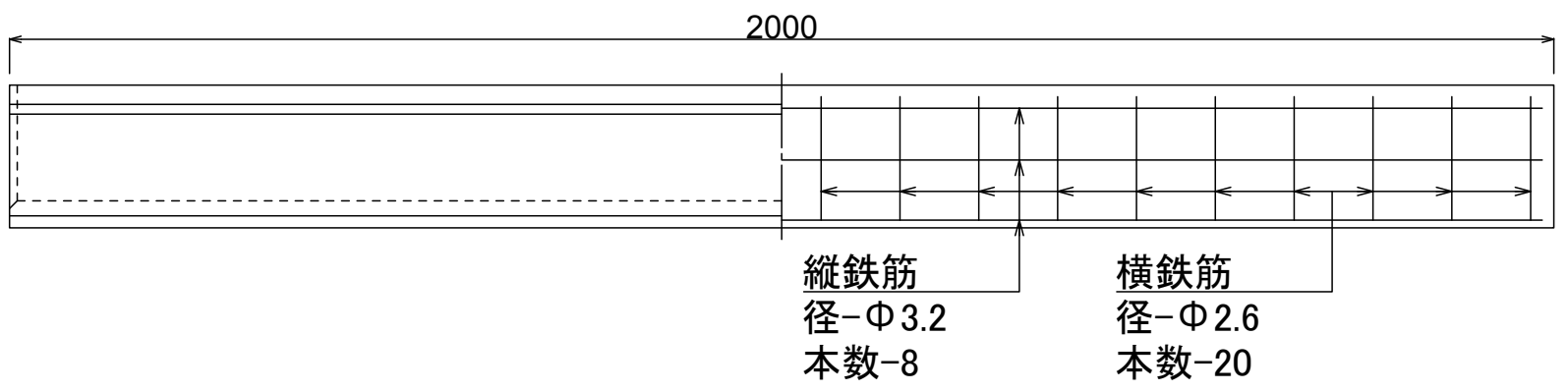

## ふた

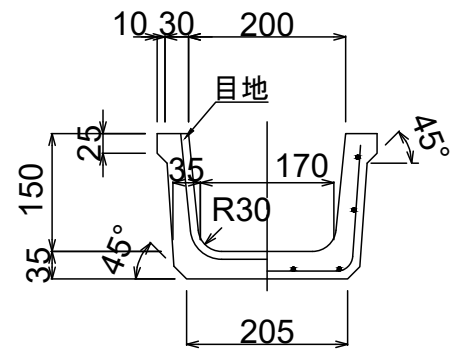
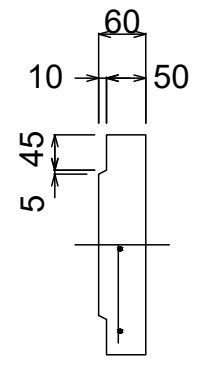
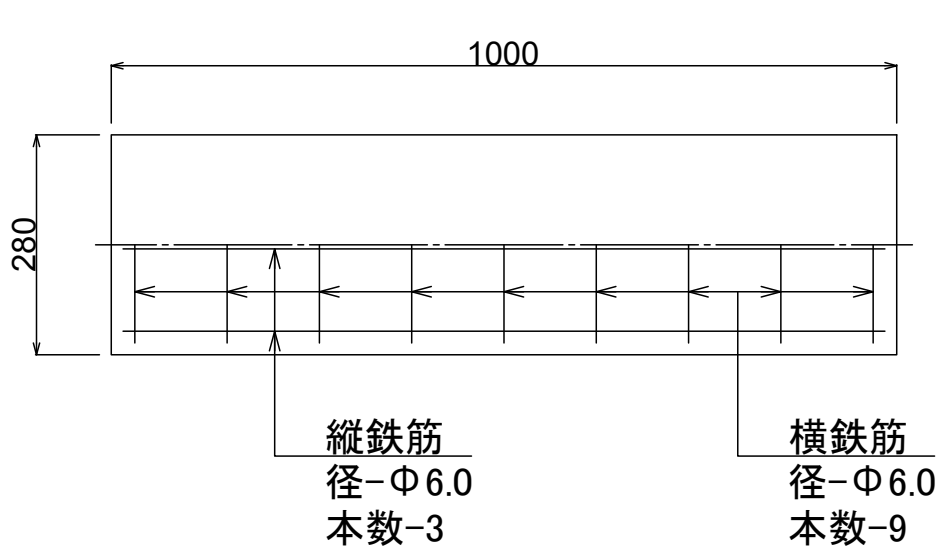

製品名	ベンチフリューム		参考質量
呼び名	250	本体	106 kg
		ふた	52 kg

## 本体

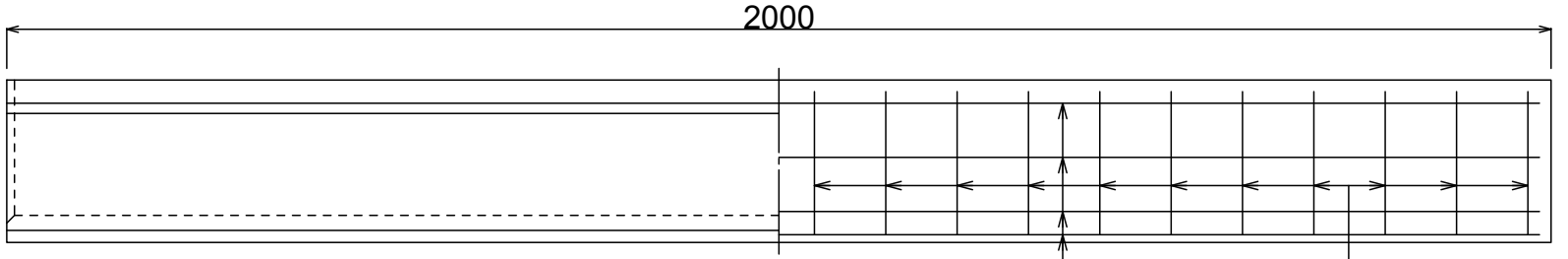
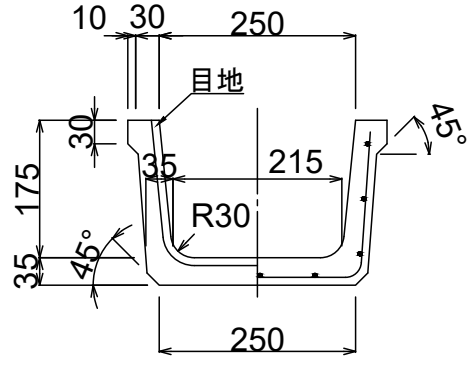

縦鉄筋  
径-Φ3.2  
本数-9

横鉄筋  
径-Φ2.6  
本数-22

## ふた

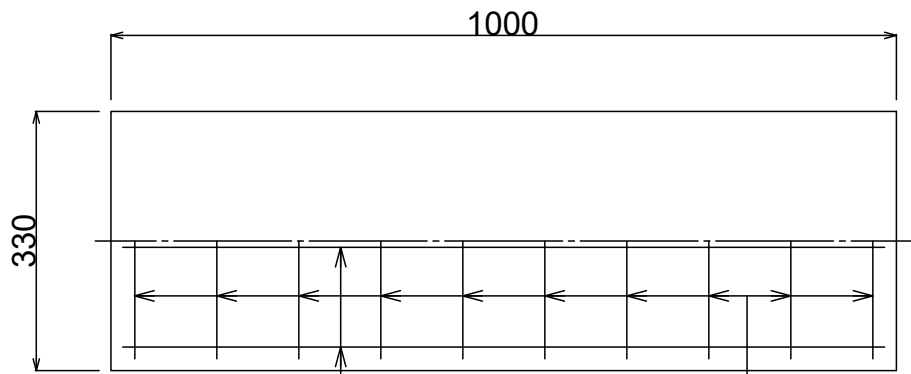

縦鉄筋  
径-Φ6.0  
本数-3

横鉄筋  
径-Φ6.0  
本数-10

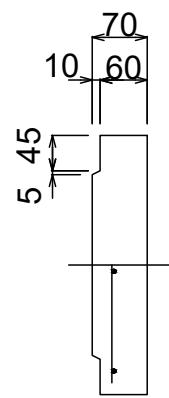

製品名	ベンチフリューム		参考質量
呼び名	300	本体	136 kg
		ふた	61 kg

## 本体

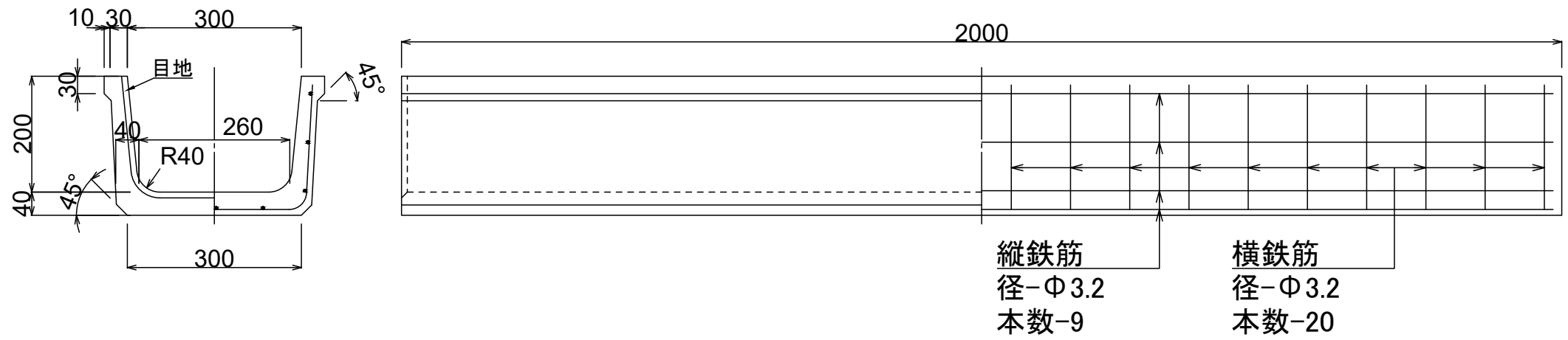

## ふた

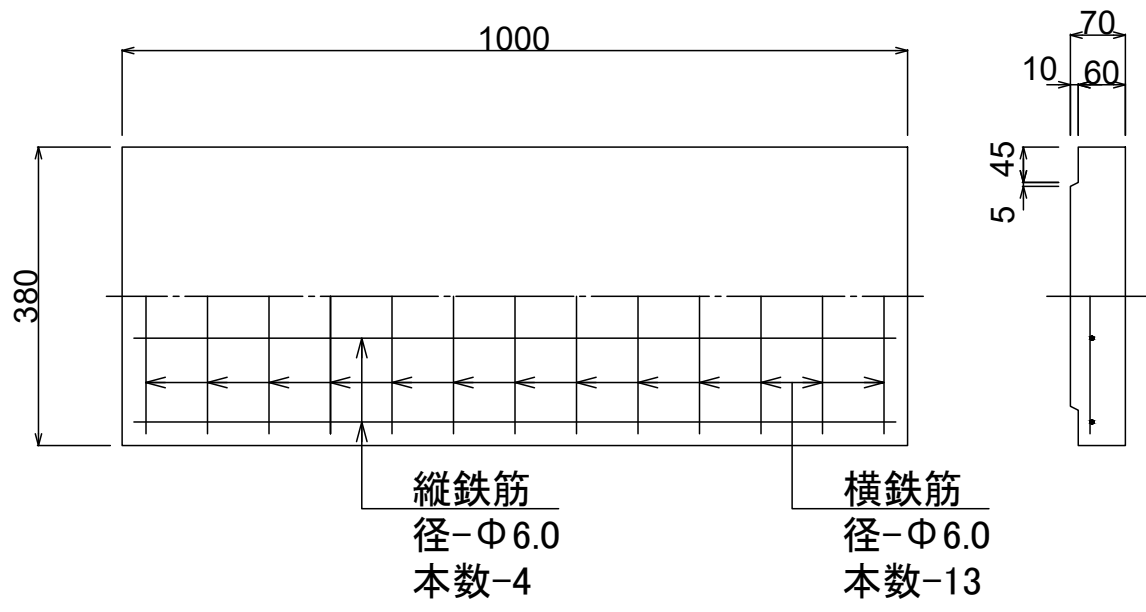

製品名	ベンチフリューム		参考質量
呼び名	350	本体	180 kg
		ふた	82 kg

### 本体

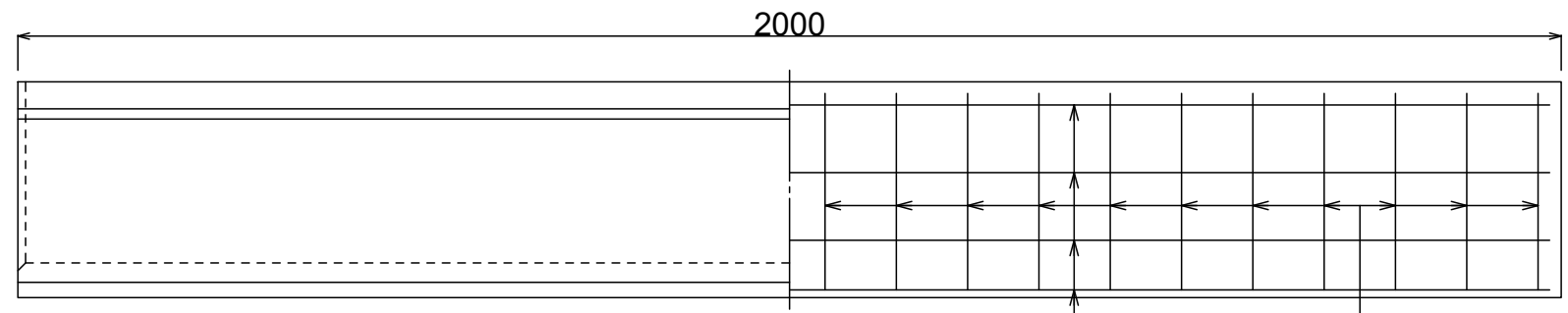
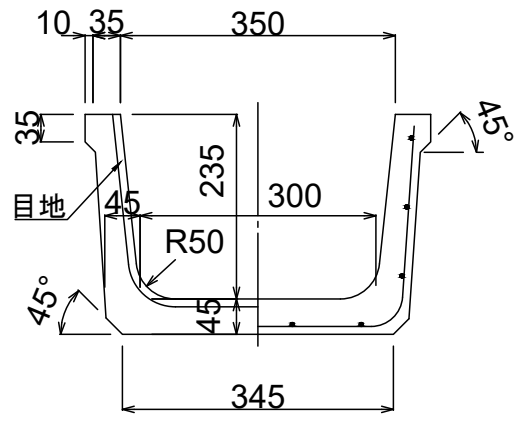

縦鉄筋  
 径-Φ3.2  
 本数-10  
 横鉄筋  
 径-Φ3.2  
 本数-22

### ふた

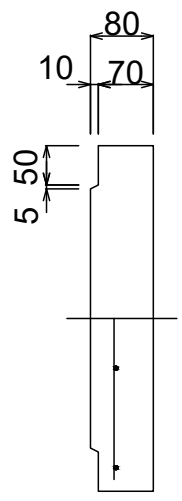
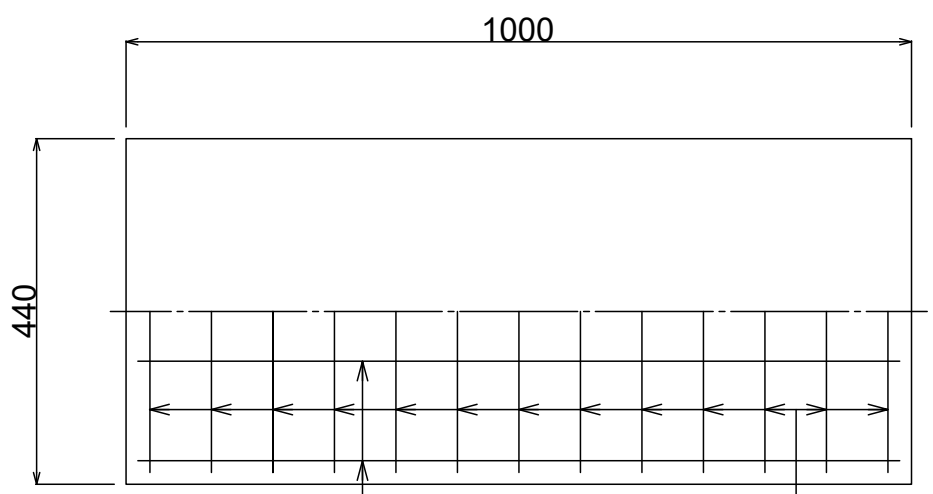

縦鉄筋  
 径-Φ6.0  
 本数-4  
 横鉄筋  
 径-Φ6.0  
 本数-13

製品名	ベンチフリューム		参考質量
呼び名	400	本体	227 kg
		ふた	95 kg

### 本体

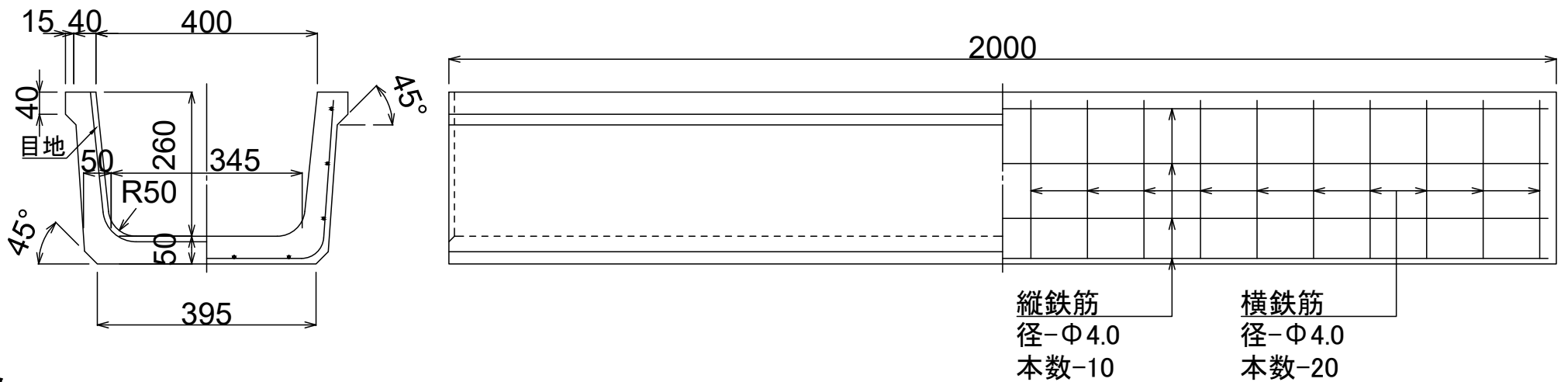

### ふた

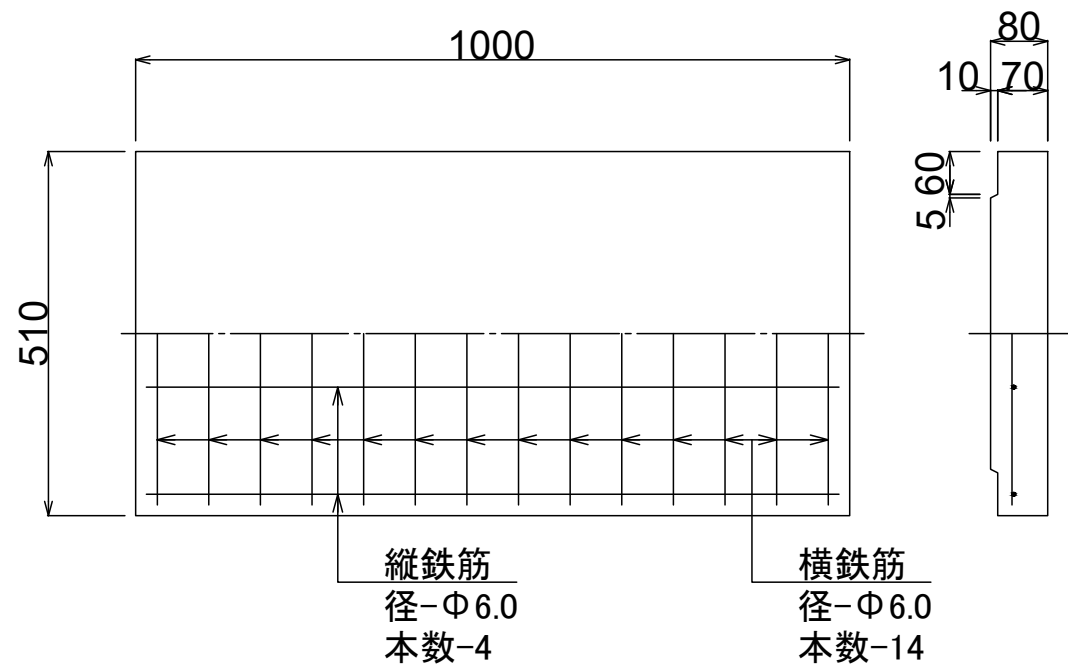

製品名	ベンチフリューム		参考質量
呼び名	450	本体	253 kg
		ふた	105 kg

### 本体

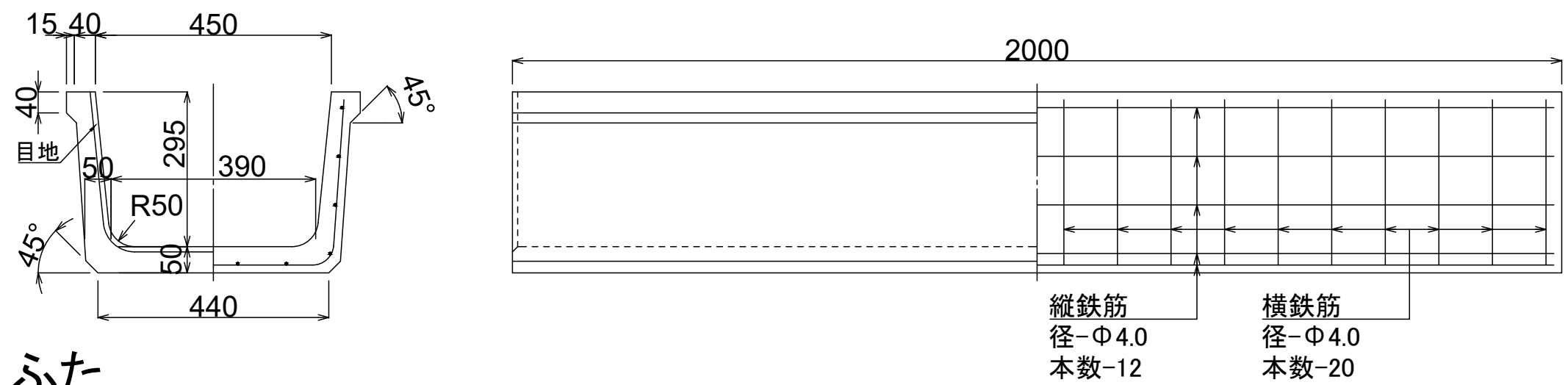

### ふた

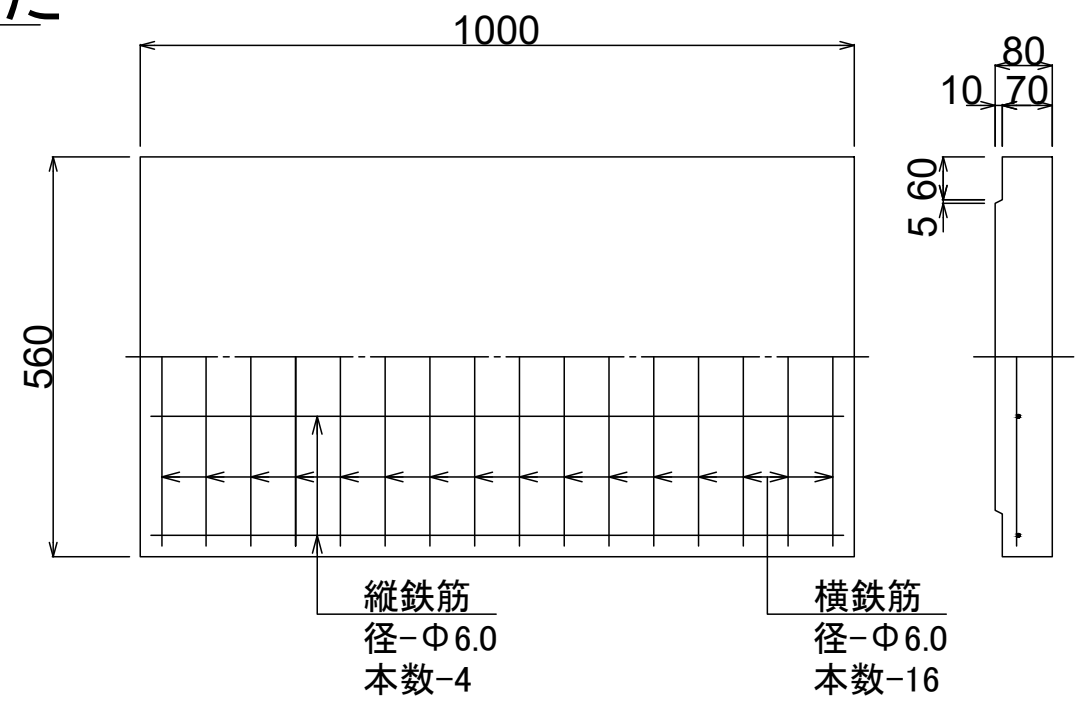

製品名	ベンチフリューム		参考質量
呼び名	500	本体	308 kg
		ふた	126 kg

### 本体

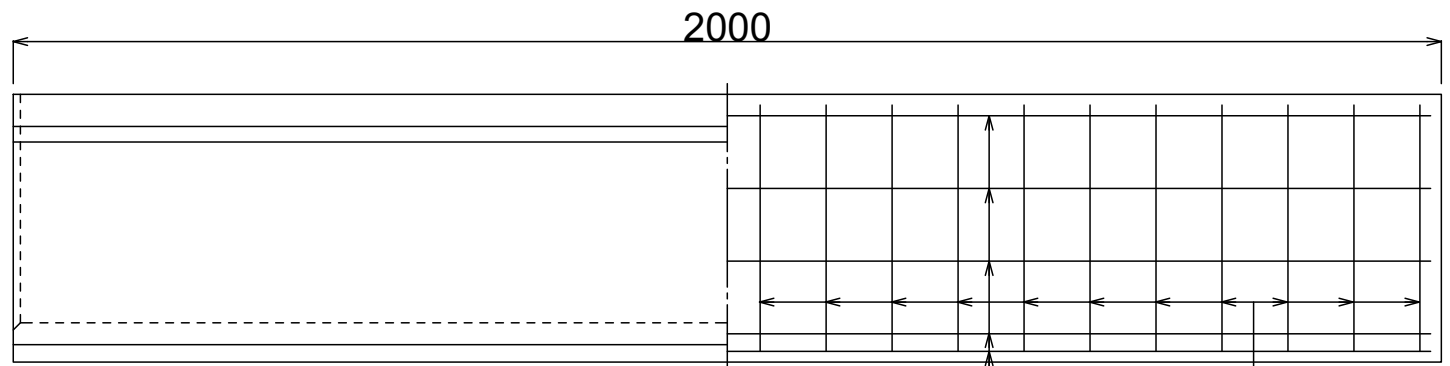
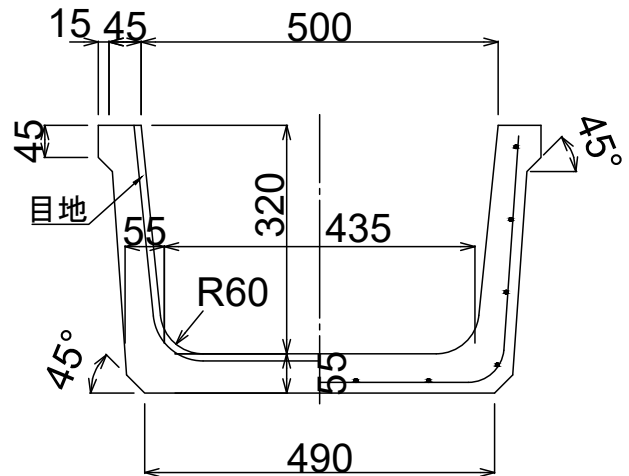

縦鉄筋  
 径-Φ5.0  
 本数-12  
 横鉄筋  
 径-Φ4.0  
 本数-22

### ふた

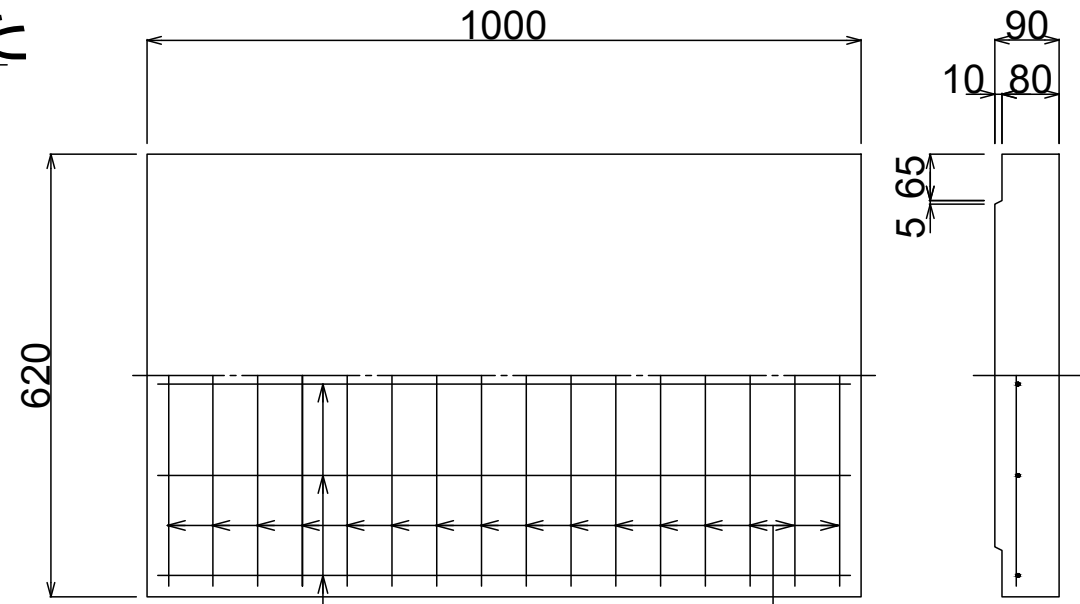

縦鉄筋  
 径-Φ6.0  
 本数-5  
 横鉄筋  
 径-Φ6.0  
 本数-16

製品名	ベンチフリューム		参考質量
呼び名	550	本体	352 kg
		ふた	135 kg

本体

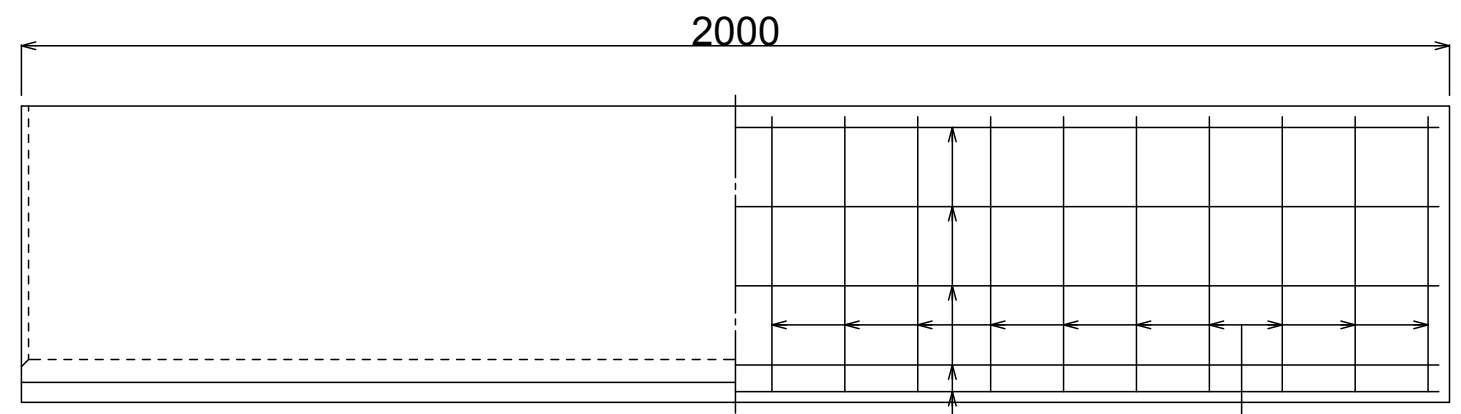
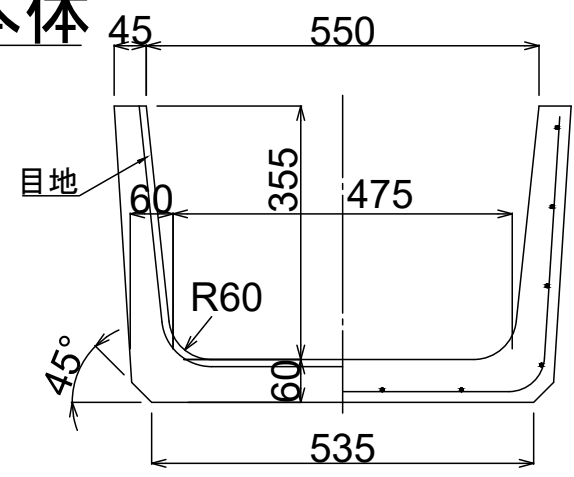

縦鉄筋  
径-Φ5.0  
本数-12

横鉄筋  
径-Φ5.0  
本数-20

ふた

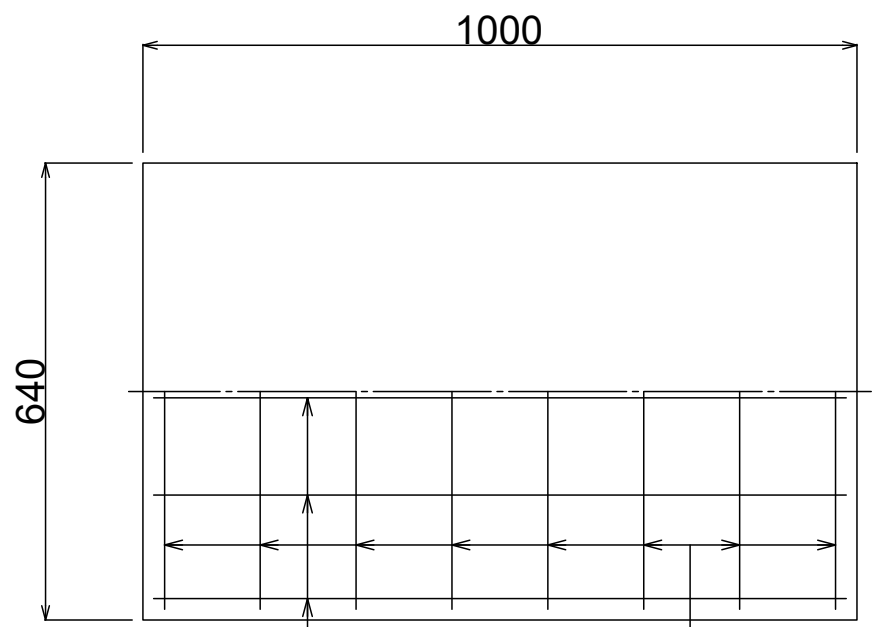

縦鉄筋  
径-Φ6.0  
本数-5

横鉄筋  
径-D10  
本数-8

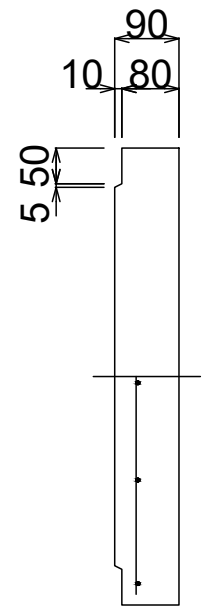



製品名	ベンチフリューム	参考質量	
		本体	378 kg
		ふた	146 kg
呼び名	600		

本体

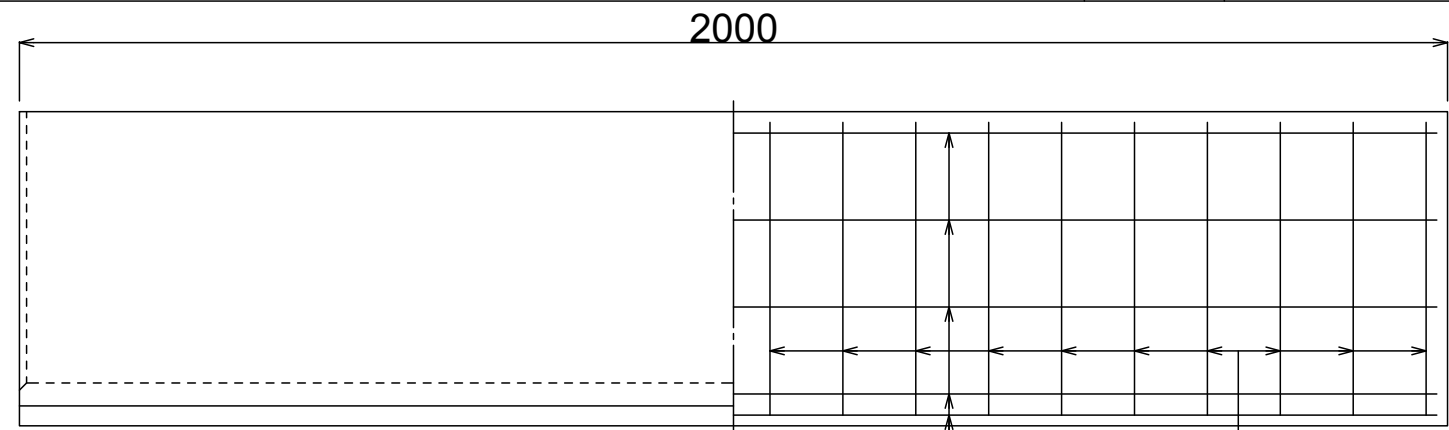
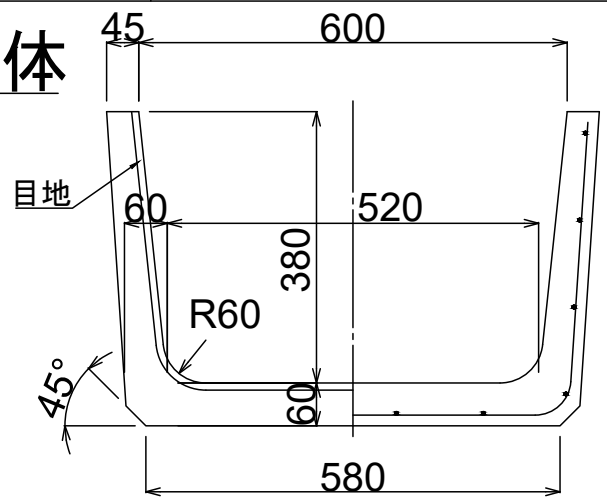

縦鉄筋  
径-Φ5.0  
本数-12

横鉄筋  
径-Φ5.0  
本数-20

ふた

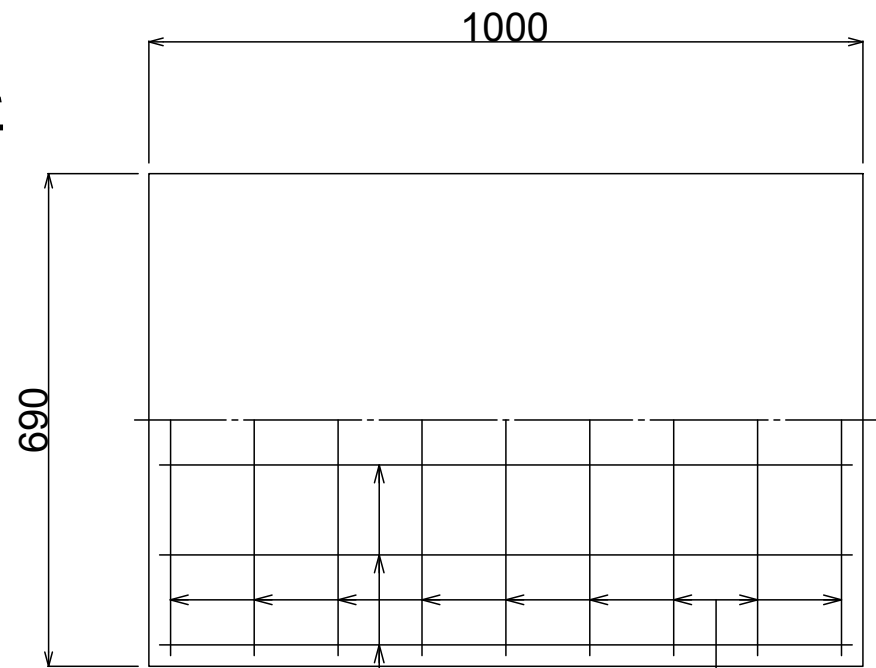

縦鉄筋  
径-Φ6.0  
本数-6

横鉄筋  
径-D10  
本数-9

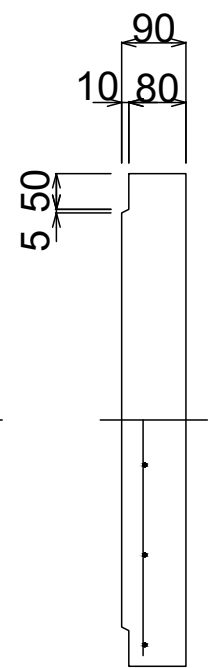

製品名	ベンチフリューム		参考質量
呼び名	650	本体	438 kg
		ふた	157 kg

**本体**

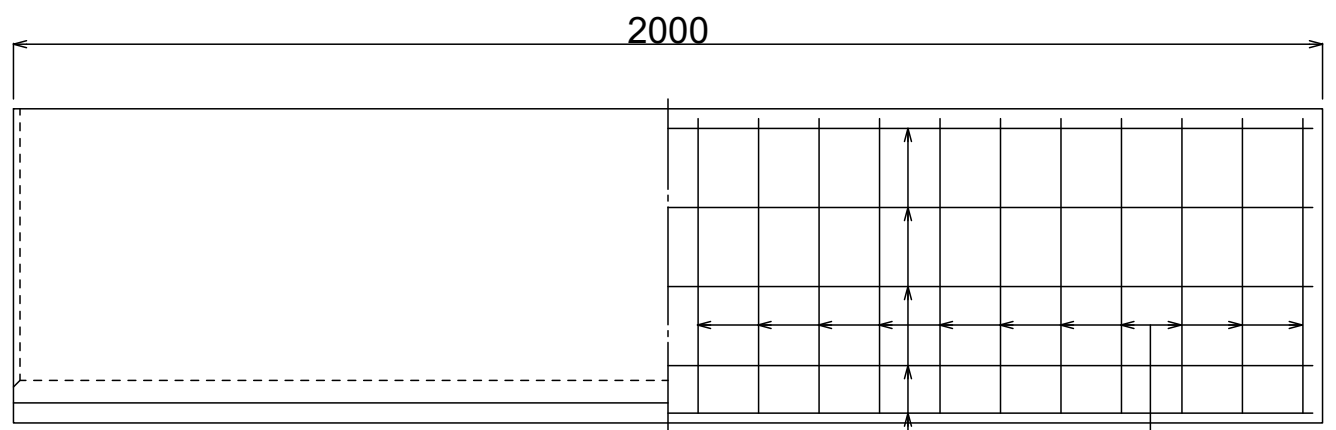
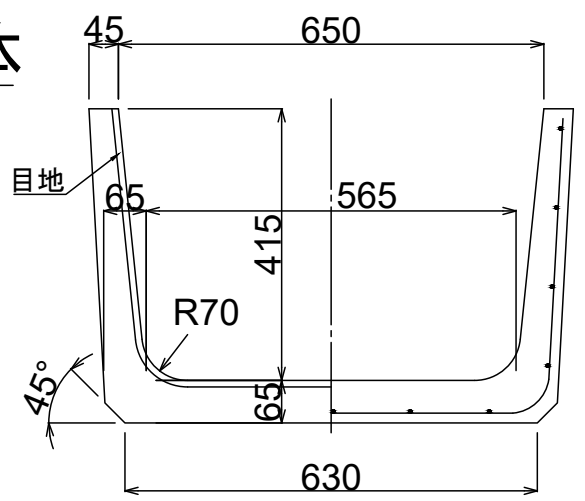

縦鉄筋  
径-Φ5.0  
本数-13

横鉄筋  
径-Φ5.0  
本数-22

**ふた**

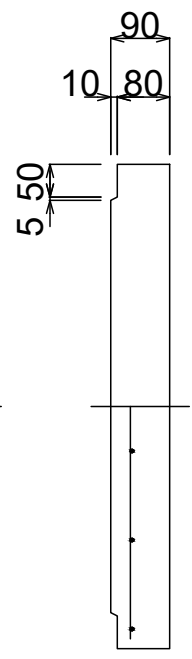
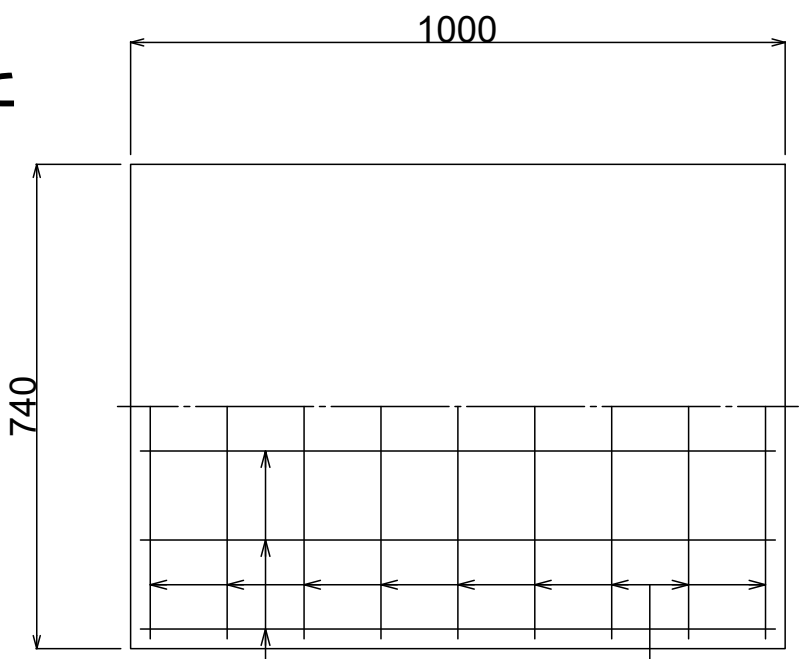

縦鉄筋  
径-Φ6.0  
本数-6

横鉄筋  
径-D10  
本数-9

製品名	ベンチフリューム		参考質量
呼び名	700	本体	508 kg
		ふた	170 kg

本体

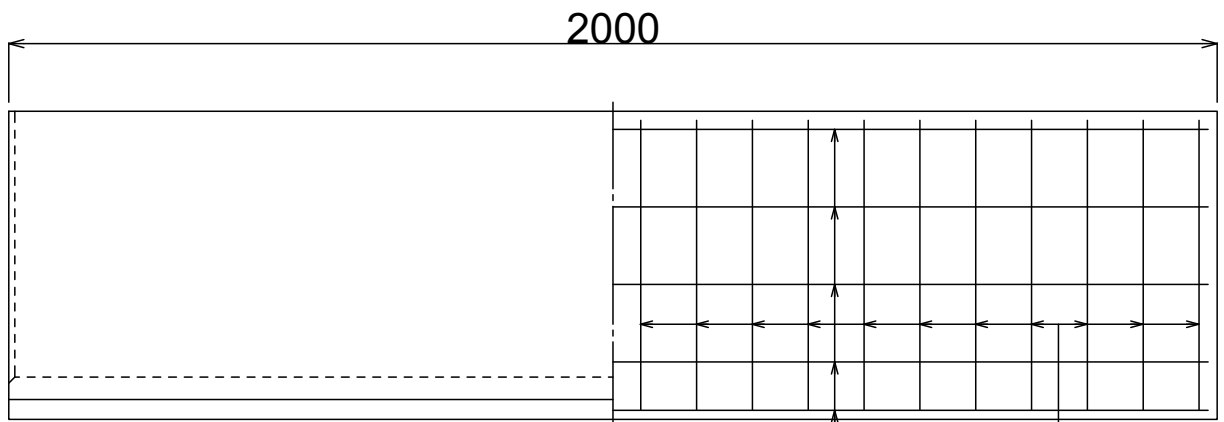
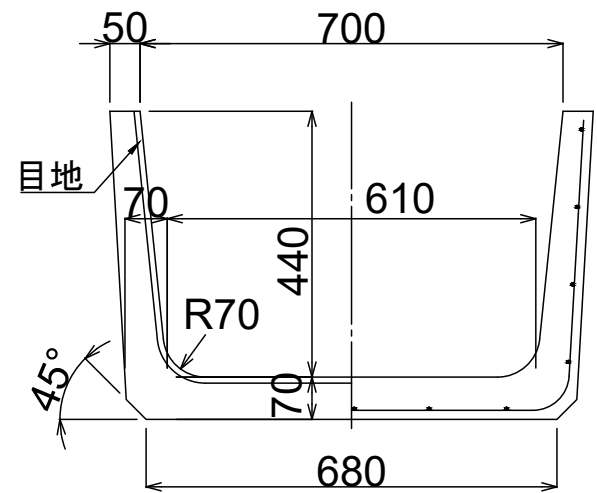

縦鉄筋  
径-Φ5.0  
本数-13

横鉄筋  
径-Φ5.0  
本数-22

ふた

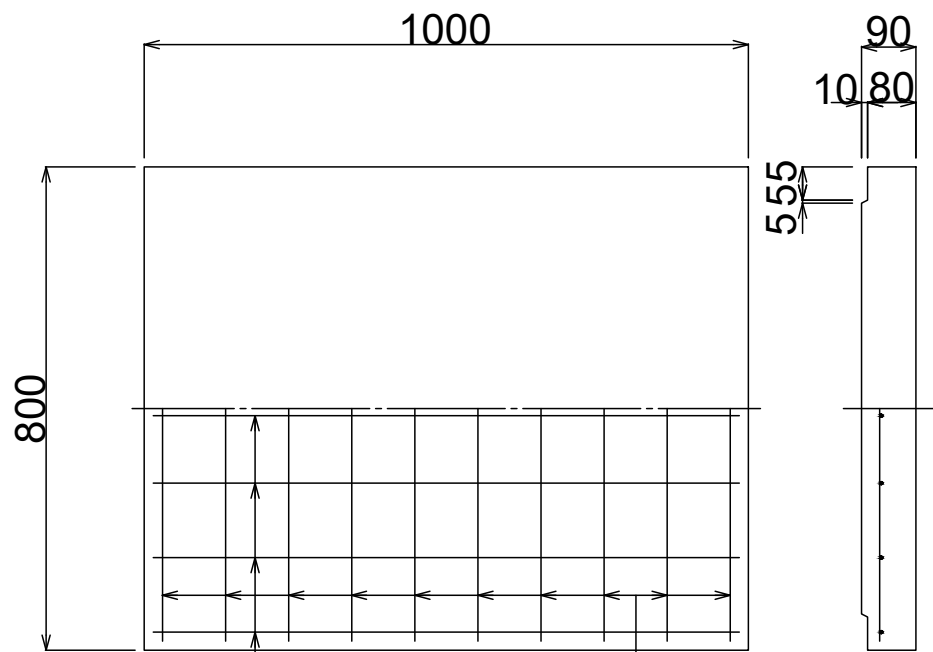

縦鉄筋  
径-Φ6.0  
本数-7

横鉄筋  
径-D10  
本数-10

製品名	ベンチフリューム	参考質量	
		本体	598 kg
		ふた	213 kg
呼び名	800		

**本体**

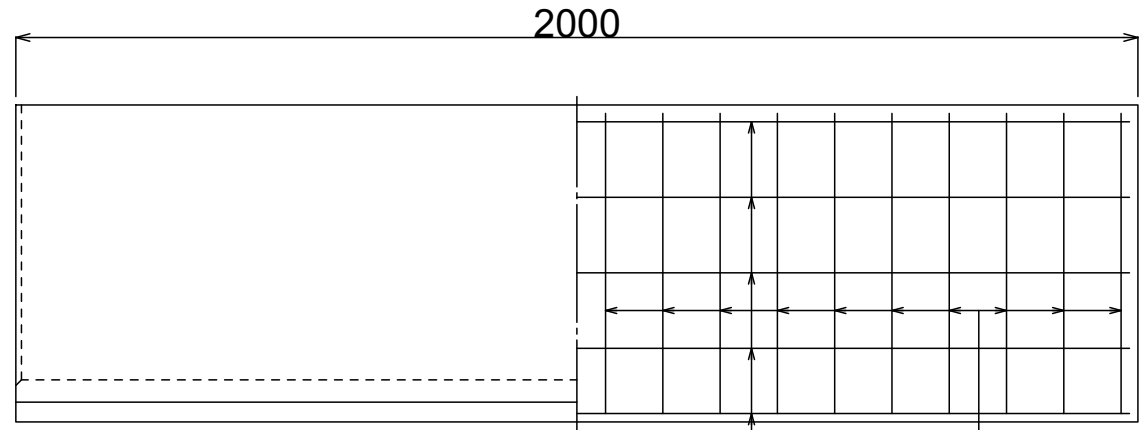
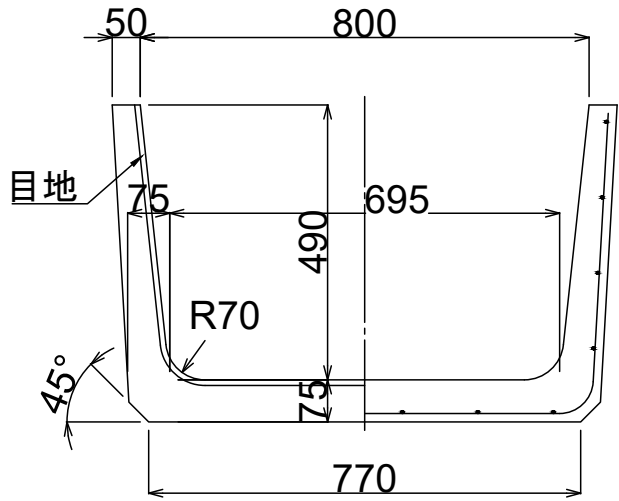

縦鉄筋  
径-Φ5.0  
本数-14

横鉄筋  
径-Φ6.0  
本数-20

**ふた**

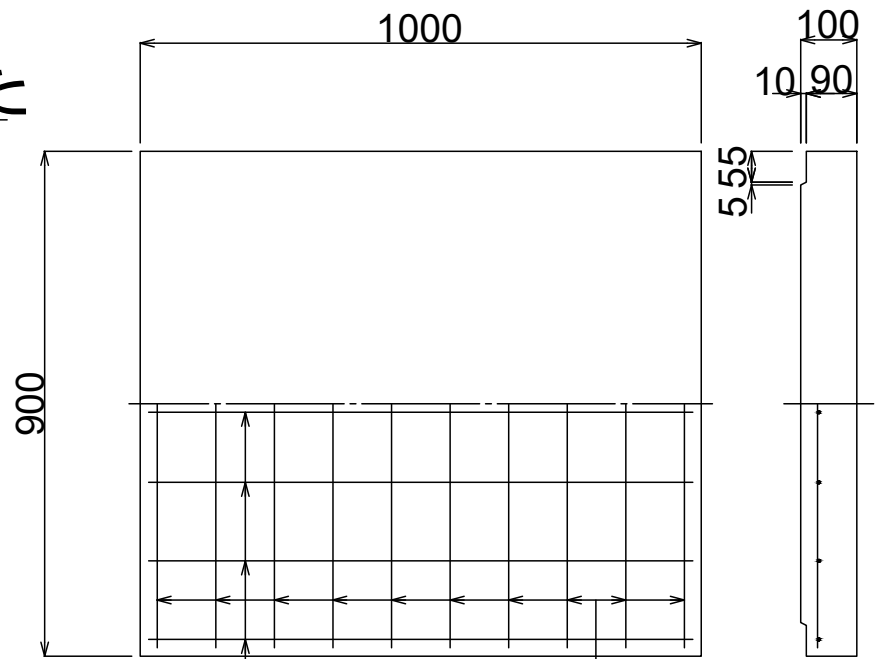

縦鉄筋  
径-Φ6.0  
本数-7

横鉄筋  
径-D10  
本数-10

製品名	ベンチフリューム		参考質量
呼び名	900	本体	752 kg
		ふた	240 kg

本体

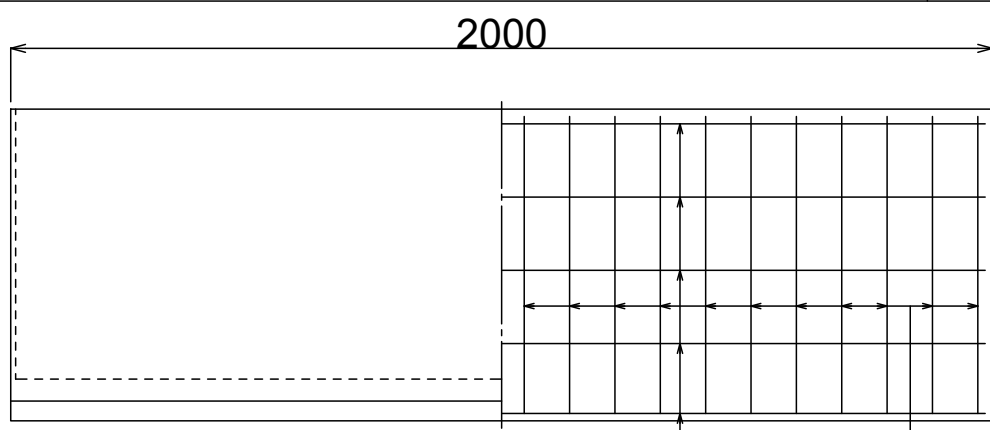
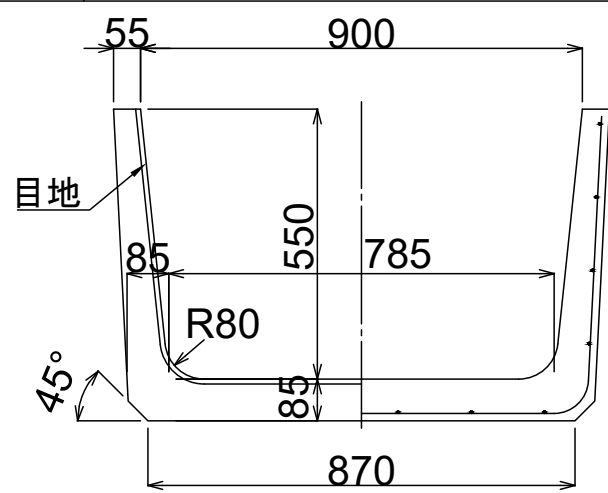

縦鉄筋  
径-Φ5.0  
本数-14

横鉄筋  
径-Φ6.0  
本数-22

ふた

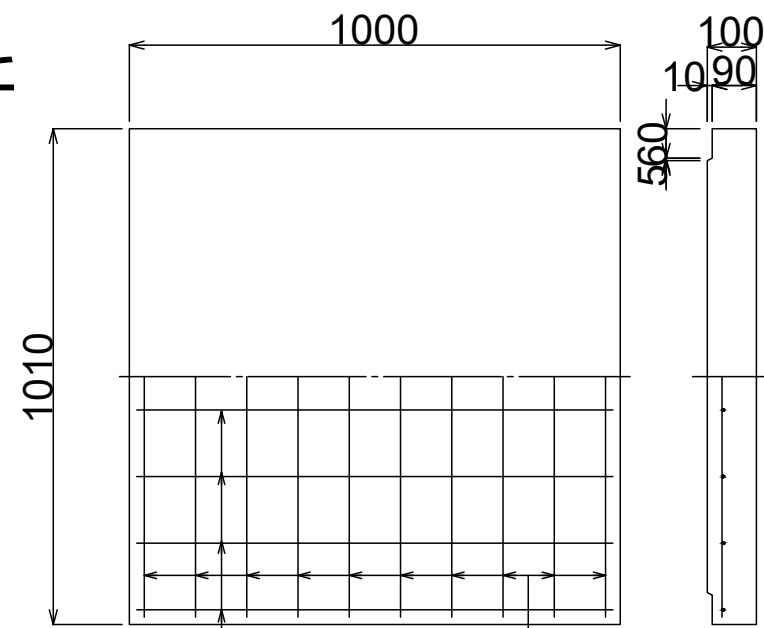

縦鉄筋  
径-Φ6.0  
本数-8

横鉄筋  
径-D10  
本数-10

製品名 ベンチフリューム

参考質量

呼び名 1000

本体 870 kg

ふた 263 kg

本体

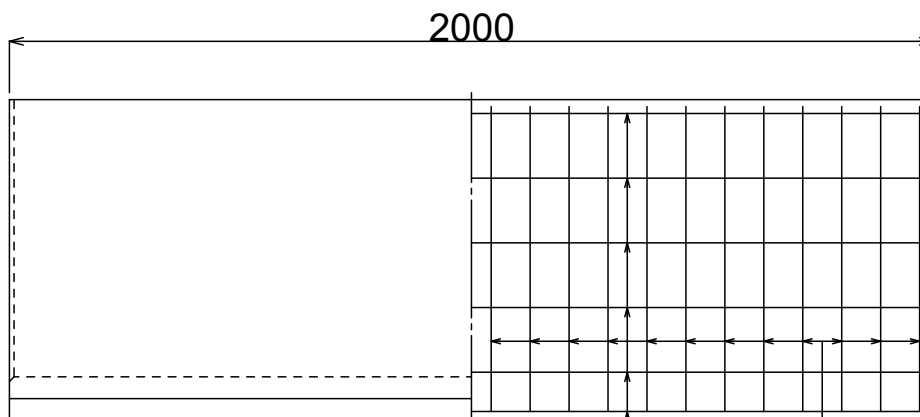
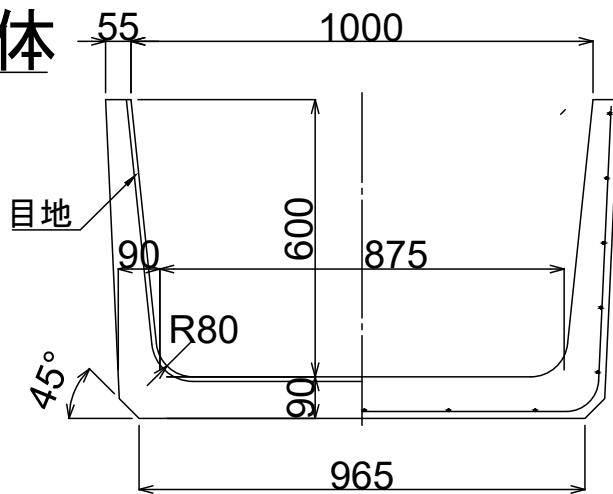

縦鉄筋  
径-Φ5.0  
本数-15

横鉄筋  
径-Φ6.0  
本数-24

ふた

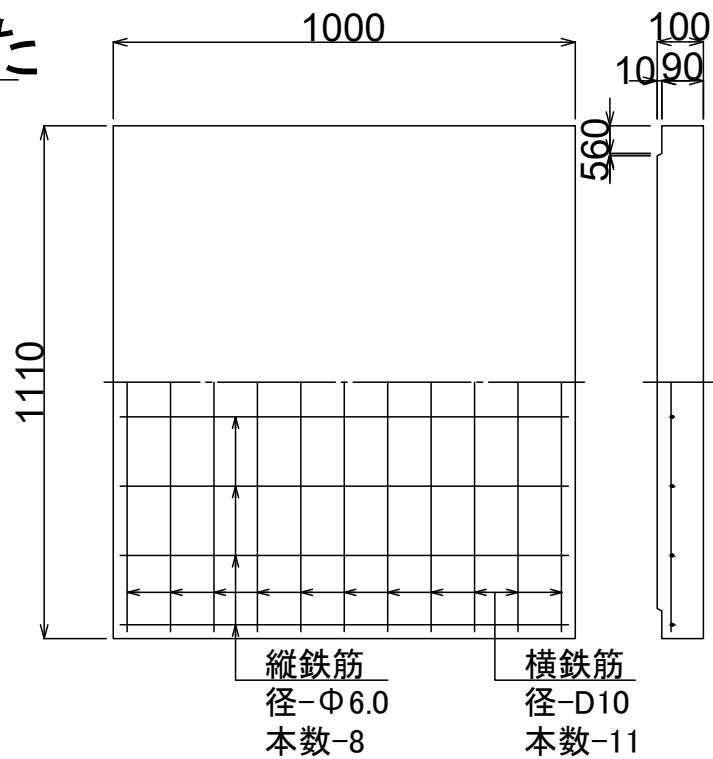

縦鉄筋  
径-Φ6.0  
本数-8

横鉄筋  
径-D10  
本数-11